

## ОНЛАЙН ИСТОЧНИК БЕСПЕРЕБОЙНОГО ПИТАНИЯ



### RACK TOWER ИБП СО ВСТРОЕННЫМИ АКБ

DR1103SU

#### ОПИСАНИЕ ИБП

Онлайн ИБП двойного преобразования 3 кВА Rack Tower предназначены для обеспечения надежного и стабильного электропитания критически важных устройств и систем. Эти устройства идеально подходят для использования в офисах, серверных комнатах, медицинских учреждениях и других местах, где требуется высокая степень защиты от перебоев в электроснабжении.

Универсальный корпус позволяет установить ИБП в стойку или на пол. Компактный размер, всего 3U (глубина 441 мм), экономит место в стойке. Благодаря использованию архитектуры двойного преобразования ИБП обеспечивает абсолютную защиту от всех регулярных проблем в электросети.

#### ОСНОВНЫЕ ОСОБЕННОСТИ

- Двойное преобразование (онлайн топология). Синусоидальный выходной сигнал
- Высокая энергетическая эффективность. КПД в онлайн режиме 95%
- Широкий диапазон входного напряжения 110 - 288В;
- Выходной коэффициент мощности 1.0 обеспечивает высокую плотность мощности
- Универсальный форм-фактор Rack-Tower
- Горячая замена аккумуляторов;
- Наличие функции самовосстановления в режим «On-line» после отработки АКБ и отсутствии входного питания
- Возможность увеличения времени автономии с помощью дополнительных батарейных модулей
- Интеллектуальный трехступенчатый режим зарядки для увеличения срока службы аккумуляторов
- ECO режим;
- Холодный старт - включение ИБП при отсутствии электропитания
- Автоматическое включение при восстановлении электросети;
- Возможность изменения тока заряда на ЖК-дисплее
- Стандартные коммуникационные интерфейсы: RS-232, USB, внутренний слот для установки карты SNMP или сухие контакты

## ТЕХНИЧЕСКИЕ ХАРАКТЕРИСТИКИ

<b>DR1103SU</b>	
<b>ОСНОВНЫЕ ХАРАКТЕРИСТИКИ</b>	
Полная мощность	3 кВА
Активная мощность	3 кВт
Фазы на входе	1 фаза
Фазы на выходе	1 фаза
Форм-фактор	Rack Tower
Топология	On-line (двойное преобразование)
<b>ВХОДНЫЕ ПАРАМЕТРЫ</b>	
Номинальное входное напряжение	200 / 208 / 220 / 230 / 240 В
Номинальная входная частота	50 Гц или 60 Гц
Диапазон напряжений	110 В ~ 288 В 176В~276В (нагрузка 100%); 276 В ~ 300В (нагрузка 50%); 110В ~176В (линейное уменьшение нагрузки от 100% до 50%)
Диапазон входной частоты	40 ~ 70 Гц
Входной коэффициент мощности	> 0,99
Номинальный ток	14,5А
Тип входного соединения	IEC C20
<b>ВЫХОДНЫЕ ПАРАМЕТРЫ</b>	
Номинальное выходное напряжение	200 / 208 / 220 / 230 / 240 В
Номинальная выходная частота, Гц	50 Гц или 60 Гц
Точность выходного напряжения	± 1,0 %
Искажения выходного напряжения (лин. нагрузка)	<2%
Искажения выходного напряжения (нелин. нагрузка)	<5%
Выходная частота (режим работы от АКБ), Гц	50/60 ±0,5%
Выходной коэффициент мощности (PF)	1 (0.9 для 200В/208В)
Крест-фактор	3:1
Перегрузочная способность при работе от электросети	102 ~ 110%: 30 мин; 110 ~ 125% - 10 мин; 125 ~ 150% - 30 сек
Перегрузочная способность при работе от АКБ	102%~110%: 1 мин; 110%~125%: 10 сек; 125%~150% - 5 сек
Перегрузочная способность при работе на байпасе	<130 – длительное время; 130% ~ 150% - 10 мин; 150% ~ <180% - 5сек
Крест-фактор	3:1
КПД в режиме работы от электросети	95.5% при нагрузке 100%
КПД в экономичном режиме	98 %
КПД в режиме работы от батарей	91.5% при нагрузке 100%
Тип выходного соединения	8xIEC C13 и 2xIEC C19

## ТЕХНИЧЕСКИЕ ХАРАКТЕРИСТИКИ

DR1103SU	
<b>ХАРАКТЕРИСТИКИ АКБ</b>	
Тип аккумуляторных батарей	Свинцово-кислотные герметизированные с защитой от утечки
Количество АКБ для подключения к ИБП	6 шт
Емкость АКБ	9 Ач
Напряжение на шине постоянного тока	72 В (DC)
Время перезаряда	4 часа до 90% емкости
Режим заряда	Трехступенчатый интеллектуальный заряд
Ток заряда	1-12 А
Время переключения на батареи	0 мс
<b>КОММУНИКАЦИИ И ИНТЕРФЕЙСЫ</b>	
Интерфейсные порты	RS-232, USB
Внутренний слот для карты управления	Слот для карт SNMP или "сухие" контакты
Аварийное отключение (EPO)	Есть
ЖК-дисплей и индикация	Цифровой ЖК-дисплей и светодиодная индикация
Звуковая сигнализация	Неисправность электросети, низкий заряд батарей, перегрузка, ошибка ИБП
<b>РАБОЧИЕ УСЛОВИЯ</b>	
Температура эксплуатации	0 °С ~ 40 °С
Относительная влажность при эксплуатации	0 % ~ 95 %
Высота над уровнем моря	0 ~ 1000 метров
Температура хранения	- 20°С ~ 70 °С
Класс защиты	IP20
Тепловыделение в режиме работы от электросети	486 ВтУ/час
Тепловыделение в режиме работы от батарей	523 ВтУ/час
Уровень шума	<50дБ нагрузка <60%, <55дБ нагрузка >60
<b>ФИЗИЧЕСКИЕ ПАРАМЕТРЫ</b>	
Размер (ШхГхВ)	440x441x130 мм
Вес нетто	25,5 кг
Вес брутто	28 кг

## ВНЕШНИЙ ВИД ИБП

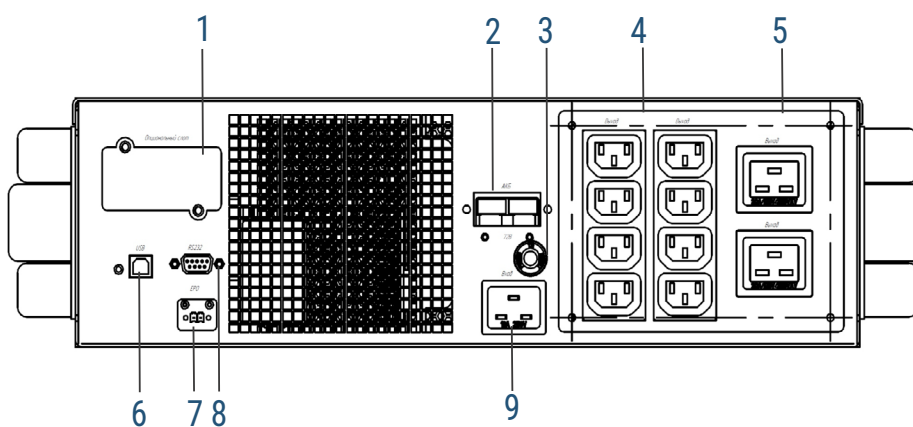
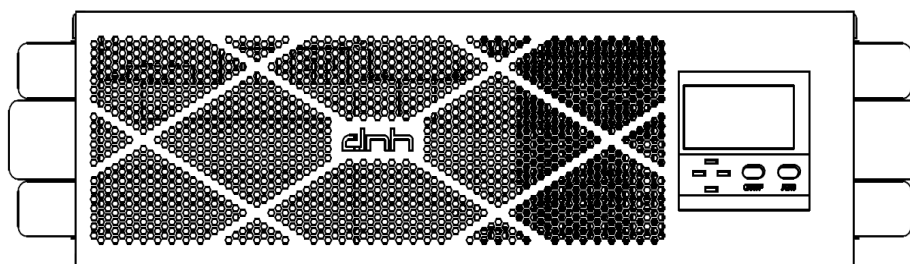

- |                             |                           |
|-----------------------------|---------------------------|
| 1. Интеллектуальный слот    | 6. Порт USB               |
| 2. Батарейный разъем        | 7. Порт EPO               |
| 3. Входной предохранитель   | 8. Порт RS-232            |
| 4. Выходные разъемы IEC C13 | 9. Входной разъем IEC C20 |
| 5. Выходные разъемы IEC C19 |                           |

Внешний вид ИБП 3 кВА

## ГАБАРИТНЫЕ РАЗМЕРЫ ИБП

---

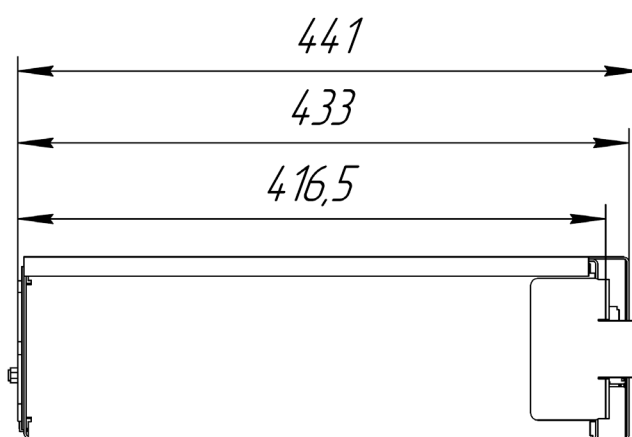
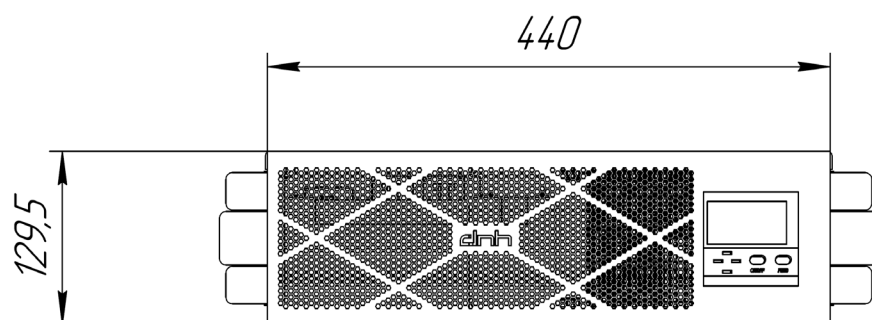

Габаритные размеры ИБП 3 кВА

## ВРЕМЯ АВТОНОМНОЙ РАБОТЫ ИБП

ИБП DR1103SU, 3 кВА/3 кВт, онлайн, 1:1ф, Rack Tower, АКБ 6x9Ач, 8 x IEC-320 C13 + 2 x IEC-320 C19

	100 Вт	200 Вт	300 Вт	400 Вт	500 Вт	600 Вт	700 Вт	800 Вт	900 Вт	1000 Вт
DR1103SU	121 мин	60 мин	40 мин	30 мин	24 мин	20 мин	17 мин	15 мин	13 мин	12 мин
DR1103SU+ DRB72S1	240 мин	121 мин	80 мин	60 мин	48 мин	40 мин	34 мин	30 мин	27 мин	24 мин
DR1103SU+ 2 DRB72S1	360 мин	180 мин	121 мин	90 мин	72 мин	60 мин	52 мин	45 мин	40 мин	36 мин
DR1103SU+ 3 DRB72S1	480 мин	240 мин	161 мин	121 мин	97 мин	80 мин	69 мин	60 мин	53 мин	48 мин
DR1103SU+ 4 DRB72S1	480 мин	240 мин	161 мин	121 мин	97 мин	80 мин	69 мин	60 мин	53 мин	48 мин
	1100 Вт	1200 Вт	1300 Вт	1400 Вт	1500 Вт	1600 Вт	1700 Вт	1800 Вт	1900 Вт	2000 Вт
DR1103SU	11 мин	10 мин	9 мин	9 мин	8 мин	8 мин	7 мин	7 мин	6 мин	6 мин
DR1103SU+ DRB72S1	22 мин	20 мин	18 мин	17 мин	16 мин	15 мин	14 мин	13 мин	12 мин	12 мин
DR1103SU+ 2 DRB72S1	33 мин	30 мин	28 мин	26 мин	24 мин	22 мин	21 мин	20 мин	19 мин	18 мин
DR1103SU+ 3 DRB72S1	44 мин	40 мин	37 мин	34 мин	32 мин	30 мин	28 мин	27 мин	25 мин	24 мин
DR1103SU+ 4 DRB72S1	55 мин	50 мин	46 мин	43 мин	40 мин	37 мин	35 мин	33 мин	31 мин	30 мин
	2100 Вт	2200 Вт	2300 Вт	2400 Вт	2500 Вт	2600 Вт	2700 Вт	2800 Вт	2900 Вт	3000 Вт
DR1103SU	6 мин	6 мин	6 мин	5 мин	<5 мин	<5 мин	<5 мин	<5 мин	<5 мин	<5 мин
DR1103SU+ DRB72S1	7 мин	11 мин	10 мин	10 мин	10 мин	9 мин	9 мин	8 мин	8 мин	8 мин
DR1103SU+ 2 DRB72S1	11 мин	16 мин	16 мин	15 мин	14 мин	14 мин	13 мин	13 мин	12 мин	12 мин
DR1103SU+ 3 DRB72S1	14 мин	22 мин	21 мин	20 мин	19 мин	19 мин	18 мин	17 мин	17 мин	16 мин
DR1103SU+ 4 DRB72S1	18 мин	28 мин	27 мин	25 мин	24 мин	23 мин	23 мин	22 мин	21 мин	20 мин

ПРИМЕЧАНИЕ: указанные значения времени автономной работы являются приближённым и могут меняться в процессе срока службы ИБП, так же зависит от износа АКБ и условий эксплуатации.