

ОНЛАЙН ИСТОЧНИК БЕСПЕРЕБОЙНОГО ПИТАНИЯ

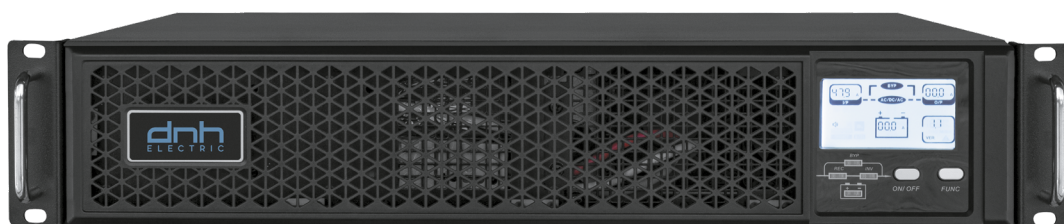

RACK TOWER ИБП СО ВСТРОЕННЫМИ АКБ

DR1101S**DR1102S****DR1103S**

ОПИСАНИЕ ИБП

Онлайн ИБП двойного преобразования 1 - 3 кВА Rack Tower предназначены для обеспечения надежного и стабильного электропитания критически важных устройств и систем. Эти устройства идеально подходят для использования в офисах, серверных комнатах, медицинских учреждениях и других местах, где требуется высокая степень защиты от перебоев в электроснабжении.

Универсальный корпус позволяет установить ИБП в стойку или на пол. Компактный размер, всего 2U, экономит место в стойке. Благодаря использованию архитектуры двойного преобразования ИБП обеспечивает абсолютную защиту от всех регулярных проблем в электросети.

Для увеличения времени автономии к ИБП можно подключить блоки батарей. Источники бесперебойного питания и блоки батарей поддерживают горячую замену. Обслуживание батарей возможно под нагрузкой.

ОСНОВНЫЕ ОСОБЕННОСТИ

- Двойное преобразование (онлайн топология). Синусоидальный выходной сигнал
- Высокая энергетическая эффективность. КПД в онлайн режиме 95%
- Широкий диапазон входного напряжения 110 - 288В;
- Выходной коэффициент мощности 1.0 обеспечивает высокую плотность мощности
- Универсальный форм-фактор Rack-Tower
- Горячая замена аккумуляторов;
- Возможность увеличения времени автономии с помощью дополнительных батарейных модулей
- Интеллектуальный трехступенчатый режим зарядки для увеличения срока службы аккумуляторов
- ECO режим;
- Холодный старт - включение ИБП при отсутствии электропитания
- Автоматическое включение при восстановлении электросети;
- Возможность изменения тока заряда на ЖК-дисплее
- Стандартные коммуникационные интерфейсы: RS-232, USB, внутренний слот для установки карты SNMP или сухие контакты

ТЕХНИЧЕСКИЕ ХАРАКТЕРИСТИКИ

	DR1101S	DR1102S	DR1103S
ОСНОВНЫЕ ХАРАКТЕРИСТИКИ			
Полная мощность	1 кВА	2 кВА	3 кВА
Активная мощность	1 кВт	2 кВт	3 кВт
Фазы на входе	1 фаза		
Фазы на выходе	1 фаза		
Форм-фактор	Rack Tower		
Топология	On-line (двойное преобразование)		
ВХОДНЫЕ ПАРАМЕТРЫ			
Номинальное входное напряжение	200 / 208 / 220 / 230 / 240 В		
Номинальная входная частота	50 Гц или 60 Гц		
Диапазон напряжений	110 В ~ 288 В 176В~276В (нагрузка 100%); 276 В ~ 300В (нагрузка 50%); 110В ~176В (линейное уменьшение нагрузки от 100% до 50%)		
Диапазон входной частоты	40 ~ 70 Гц		
Входной коэффициент мощности	> 0,99		
Номинальный ток	4.9 А	9.7 А	14.5А
Тип входного соединения	IEC C14	IEC C20	IEC C20
ВЫХОДНЫЕ ПАРАМЕТРЫ			
Номинальное выходное напряжение	200 / 208 / 220 / 230 / 240 В		
Номинальная выходная частота, Гц	50 Гц или 60 Гц		
Точность выходного напряжения	± 1,0 %		
Искажения выходного напряжения (лин. нагрузка)	<2%		
Искажения выходного напряжения (нелин. нагрузка)	<5%		
Выходная частота (режим работы от АКБ), Гц	50/60 ±0,5%		
Выходной коэффициент мощности (PF)	1 (0.9 для 200В/208В)		
Крест-фактор	3:1		
Перегрузочная способность при работе от электросети	102 ~ 110%: 30 мин; 110 ~ 125% - 10 мин; 125 ~ 150% - 30 сек		
Перегрузочная способность при работе от АКБ	102%~110%: 1 мин; 110%~125%: 10 сек; 125%~150% - 5 сек		
Перегрузочная способность при работе на байпасе	<130 – длительное время; 130% ~ 150% - 10 мин; 150% ~ <180% - 5сек		
Крест-фактор	3:1		
КПД в режиме работы от электросети	94.6% при нагрузке 100%	95% при нагрузке 100%	95.5% при нагрузке 100%
КПД в экономичном режиме	98 %		
КПД в режиме работы от батарей	89.5% при нагрузке 100%	91.5% при нагрузке 100%	91.5% при нагрузке 100%
Тип выходного соединения	8xIEC C13	8xIEC C13 и 2xIEC C19	8xIEC C13 и 2xIEC C19

ТЕХНИЧЕСКИЕ ХАРАКТЕРИСТИКИ

	DR1101S	DR1102S	DR1103S
ХАРАКТЕРИСТИКИ АКБ			
Тип аккумуляторных батарей	Свинцово-кислотные герметизированные с защитой от утечки		
Количество АКБ для подключения к ИБП	3 шт	6 шт	6 шт
Емкость АКБ	9 Ач	9 Ач	9 Ач
Напряжение на шине постоянного тока	36 В (DC)	72 В (DC)	72 В (DC)
Время перезаряда	4 часа до 90% емкости		
Режим заряда	Трехступенчатый интеллектуальный заряд		
Ток заряда	1-12 А		
Время переключения на батареи	0 мс		
КОММУНИКАЦИИ И ИНТЕРФЕЙСЫ			
Интерфейсные порты	RS-232, USB		
Внутренний слот для карты управления	Слот для карт SNMP или "сухие" контакты		
Аварийное отключение (EPO)	Есть		
ЖК-дисплей и индикация	Цифровой ЖК-дисплей и светодиодная индикация		
Звуковая сигнализация	Неисправность электросети, низкий заряд батарей, перегрузка, ошибка ИБП		
РАБОЧИЕ УСЛОВИЯ			
Температура эксплуатации	0 °С ~ 40 °С		
Относительная влажность при эксплуатации	0 % ~ 95 %		
Высота над уровнем моря	0 ~ 1000 метров		
Температура хранения	- 20°С ~ 70 °С		
Класс защиты	IP20		
Тепловыделение в режиме работы от электросети	160,3 ВТУ/час	321 ВТУ/час	486 ВТУ/час
Тепловыделение в режиме работы от батарей	213 ВТУ/час	430 ВТУ/час	523 ВТУ/час
Уровень шума	<43дБ нагрузка <60%, <47дБ нагрузка >60%	<50дБ нагрузка <60%, <55дБ нагрузка >60%	<50дБ нагрузка <60%, <55дБ нагрузка >60
ФИЗИЧЕСКИЕ ПАРАМЕТРЫ			
Размер (ШхГхВ)	440x440x86 мм	440x580x86 мм	440x580x86 мм
Размер упаковки (ШхГхВ)	580x590x210 мм	570x720x210 мм	570x720x210 мм
Вес нетто	14 кг	24,6 кг	24,5 кг
Вес брутто	17 кг	27,6 кг	28 кг

ВНЕШНИЙ ВИД ИБП

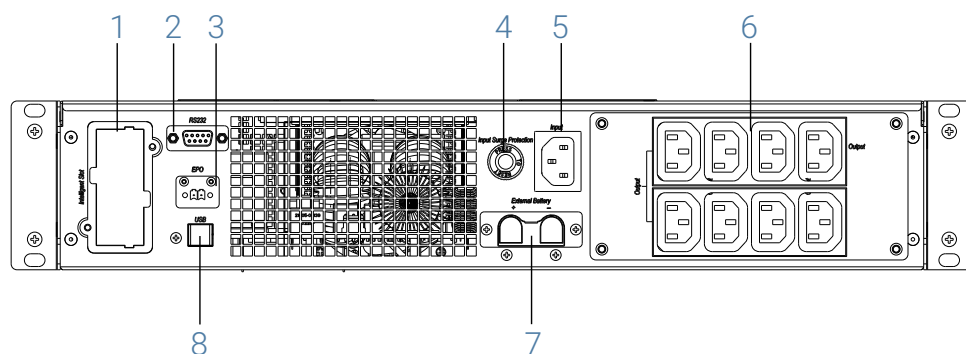
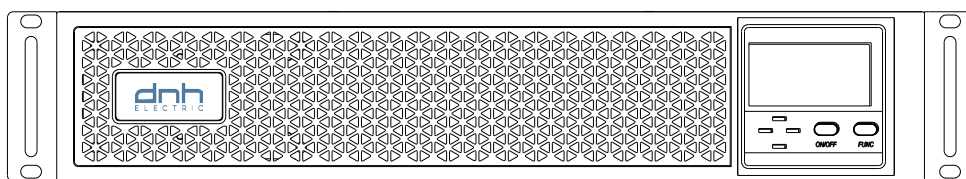

1. Интеллектуальный слот
2. Порт RS-232
3. Порт EPO
4. Входной предохранитель

5. Входной разъем IEC C14
6. Выходные разъемы IEC C13
7. Батарейный разъем
8. Порт USB

Внешний вид ИБП 1 кВА

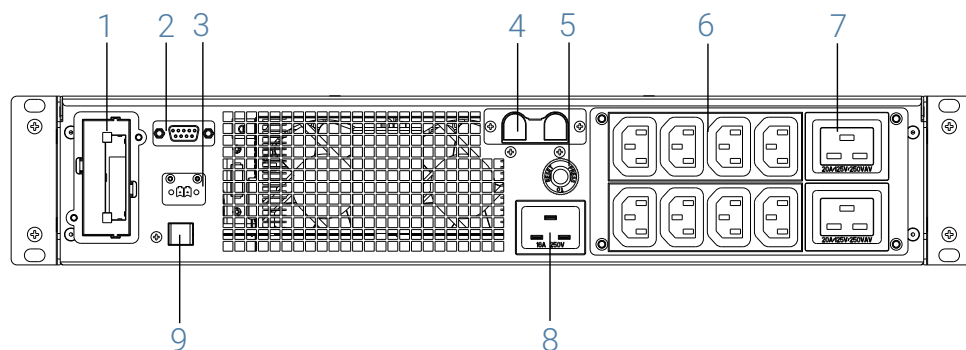
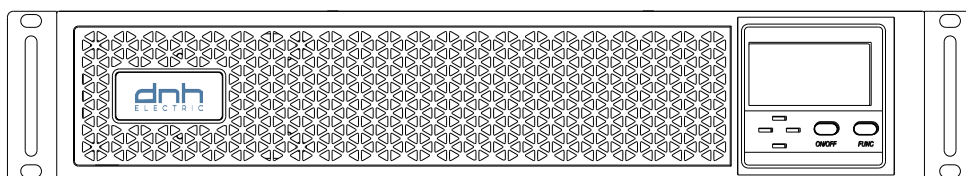

1. Интеллектуальный слот
2. Порт RS-232
3. Порт EPO
4. Батарейный разъем
5. Входной предохранитель

6. Выходные разъемы IEC C13
7. Выходные разъемы IEC C19
8. Входной разъем IEC C20
9. Порт USB

Внешний вид ИБП 2-3 кВА

ГАБАРИТНЫЕ РАЗМЕРЫ ИБП

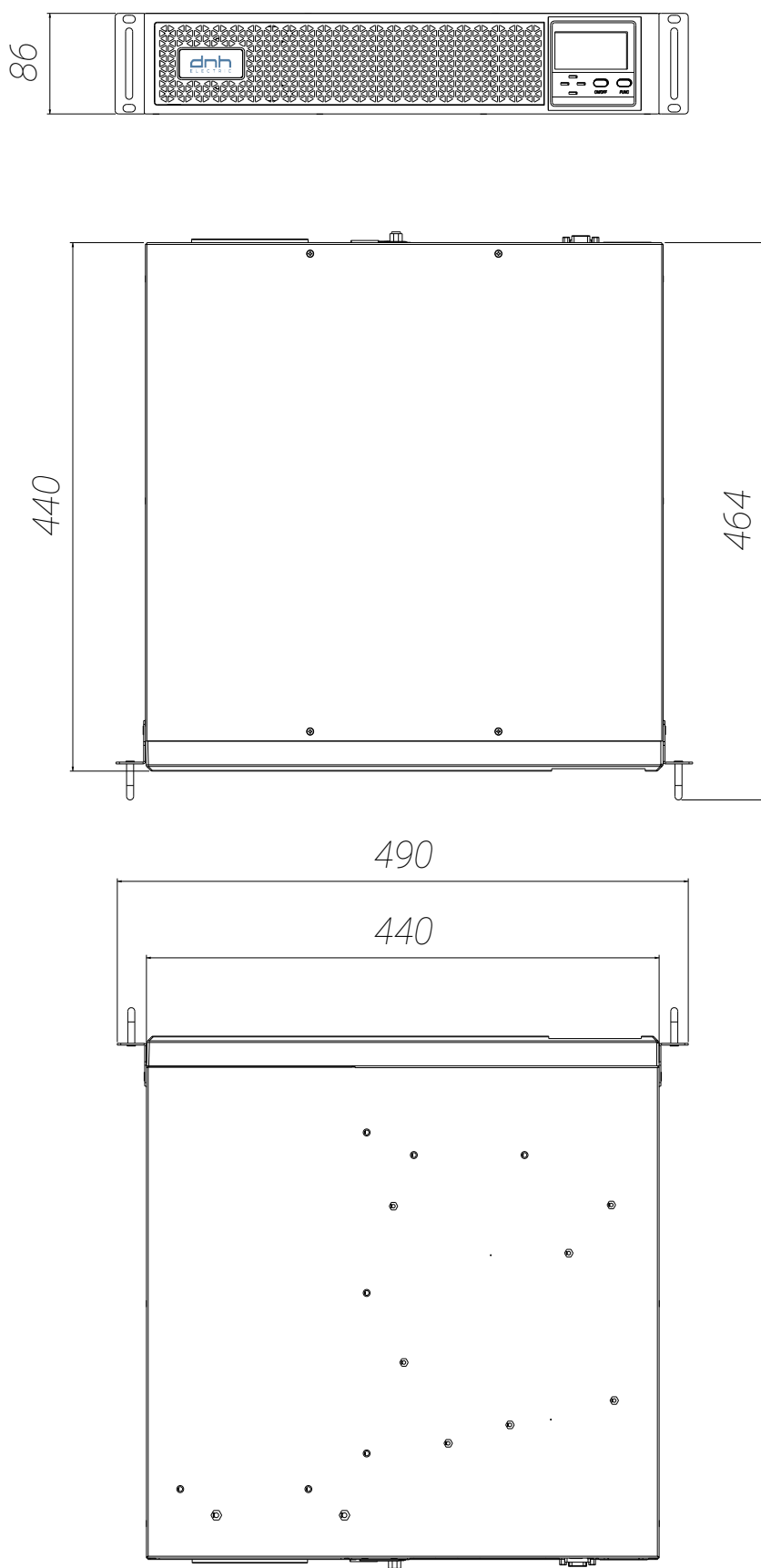

Габаритные размеры ИБП 1 кВА

ГАБАРИТНЫЕ РАЗМЕРЫ ИБП

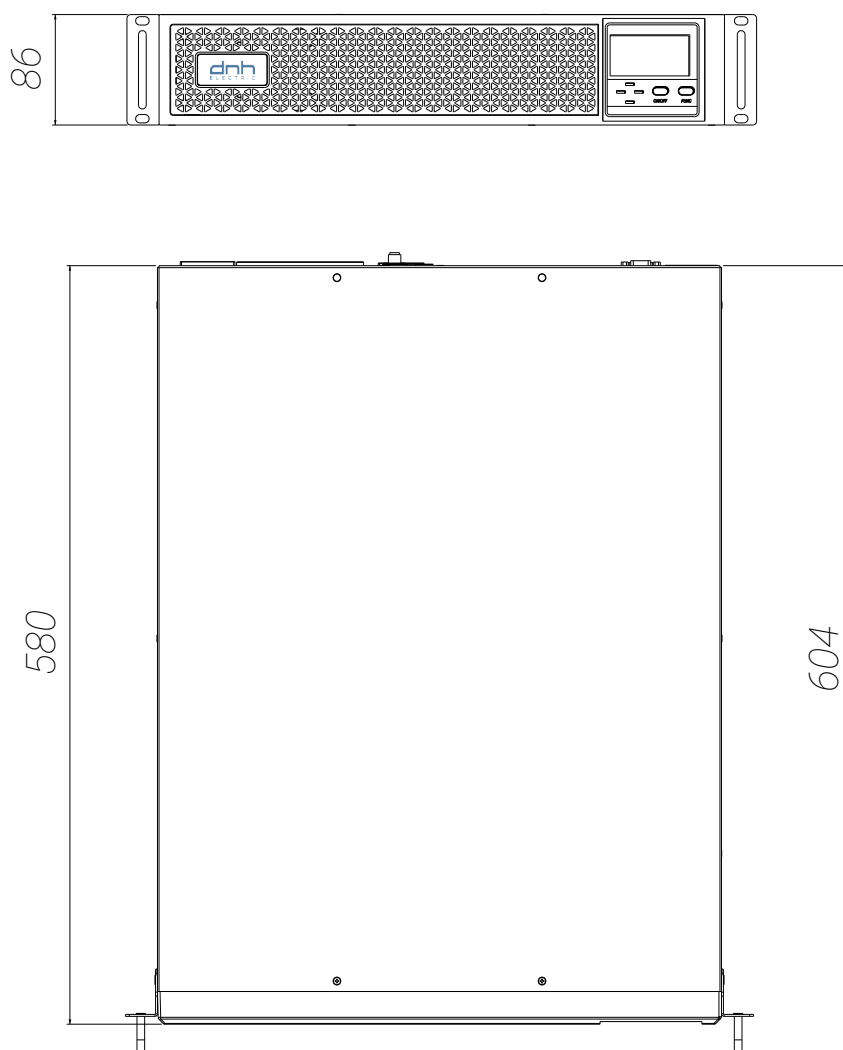

Габаритные размеры ИБП 2-3 кВА

ВРЕМЯ АВТОНОМНОЙ РАБОТЫ ИБП

ИБП DR1101S, 1 кВА/1кВт, онлайн, 1:1ф, Rack Tower, АКБ 3x9Ач, 8 x IEC-320 C13

	100 Вт	200 Вт	300 Вт	400 Вт	500 Вт	600 Вт	700 Вт	800 Вт	900 Вт	1000 Вт
DR1101S	60 мин	30 мин	20 мин	15 мин	12 мин	10 мин	8 мин	7 мин	6 мин	6 мин
DR1101S+ DRB36S1	121 мин	60 мин	40 мин	30 мин	24 мин	20 мин	17 мин	15 мин	13 мин	12 мин
DR1101S+ 2 DRB36S1	181 мин	90 мин	60 мин	45 мин	36 мин	30 мин	26 мин	22 мин	20 мин	18 мин
DR1101S+ 3 DRB36S1	240 мин	121 мин	80 мин	60 мин	48 мин	40 мин	34 мин	30 мин	27 мин	24 мин
DR1101S+ 4 DRB36S1	300 мин	151 мин	101 мин	75 мин	60 мин	50 мин	43 мин	37 мин	33 мин	30 мин

ИБП DR1102S, 2 кВА/2 кВт, онлайн, 1:1ф, Rack Tower, АКБ 6x9Ач, 8 x IEC-320 C13 + 2 x IEC-320 C19

	100 Вт	200 Вт	300 Вт	400 Вт	500 Вт	600 Вт	700 Вт	800 Вт	900 Вт	1000 Вт
DR1102S	121 мин	60 мин	40 мин	30 мин	24 мин	20 мин	17 мин	15 мин	13 мин	12 мин
DR1102S+ DRB72S1	240 мин	121 мин	80 мин	60 мин	48 мин	40 мин	34 мин	30 мин	27 мин	24 мин
DR1102S+ 2 DRB72S1	360 мин	180 мин	121 мин	90 мин	72 мин	60 мин	52 мин	45 мин	40 мин	36 мин
DR1102S+ 3 DRB72S1	480 мин	240 мин	161 мин	121 мин	97 мин	80 мин	69 мин	60 мин	53 мин	48 мин
DR1102S+ 4 DRB72S1	480 мин	240 мин	161 мин	121 мин	97 мин	80 мин	69 мин	60 мин	53 мин	48 мин
	1100 Вт	1200 Вт	1300 Вт	1400 Вт	1500 Вт	1600 Вт	1700 Вт	1800 Вт	1900 Вт	2000 Вт
DR1102S	11 мин	10 мин	9 мин	9 мин	8 мин	8 мин	7 мин	7 мин	6 мин	6 мин
DR1102S+ DRB72S1	22 мин	20 мин	18 мин	17 мин	16 мин	15 мин	14 мин	13 мин	12 мин	12 мин
DR1102S+ 2 DRB72S1	33 мин	30 мин	28 мин	26 мин	24 мин	22 мин	21 мин	20 мин	19 мин	18 мин
DR1102S+ 3 DRB72S1	44 мин	40 мин	37 мин	34 мин	32 мин	30 мин	28 мин	27 мин	25 мин	24 мин
DR1102S+ 4 DRB72S1	55 мин	50 мин	46 мин	43 мин	40 мин	37 мин	35 мин	33 мин	31 мин	30 мин

ИБП DR1103S, 3 кВА/3 кВт, онлайн, 1:1ф, Rack Tower, АКБ 6x9Ач, 8 x IEC-320 C13 + 2 x IEC-320 C19

	100 Вт	200 Вт	300 Вт	400 Вт	500 Вт	600 Вт	700 Вт	800 Вт	900 Вт	1000 Вт
DR1103S	121 мин	60 мин	40 мин	30 мин	24 мин	20 мин	17 мин	15 мин	13 мин	12 мин
DR1103S+ DRB72S1	240 мин	121 мин	80 мин	60 мин	48 мин	40 мин	34 мин	30 мин	27 мин	24 мин
DR1103S+ 2 DRB72S1	360 мин	180 мин	121 мин	90 мин	72 мин	60 мин	52 мин	45 мин	40 мин	36 мин
DR1103S+ 3 DRB72S1	480 мин	240 мин	161 мин	121 мин	97 мин	80 мин	69 мин	60 мин	53 мин	48 мин
DR1103S+ 4 DRB72S1	480 мин	240 мин	161 мин	121 мин	97 мин	80 мин	69 мин	60 мин	53 мин	48 мин

	1100 Вт	1200 Вт	1300 Вт	1400 Вт	1500 Вт	1600 Вт	1700 Вт	1800 Вт	1900 Вт	2000 Вт
DR1103S	11 мин	10 мин	9 мин	9 мин	8 мин	8 мин	7 мин	7 мин	6 мин	6 мин
DR1103S+ DRB72S1	22 мин	20 мин	18 мин	17 мин	16 мин	15 мин	14 мин	13 мин	12 мин	12 мин
DR1103S+ 2 DRB72S1	33 мин	30 мин	28 мин	26 мин	24 мин	22 мин	21 мин	20 мин	19 мин	18 мин
DR1103S+ 3 DRB72S1	44 мин	40 мин	37 мин	34 мин	32 мин	30 мин	28 мин	27 мин	25 мин	24 мин
DR1103S+ 4 DRB72S1	55 мин	50 мин	46 мин	43 мин	40 мин	37 мин	35 мин	33 мин	31 мин	30 мин
	2100 Вт	2200 Вт	2300 Вт	2400 Вт	2500 Вт	2600 Вт	2700 Вт	2800 Вт	2900 Вт	3000 Вт
DR1103S	6 мин	6 мин	7 мин	5 мин	<5 мин	<5 мин	<5 мин	<5 мин	<5 мин	<5 мин
DR1103S+ DRB72S1	7 мин	11 мин	10 мин	10 мин	10 мин	9 мин	9 мин	8 мин	8 мин	8 мин
DR1103S+ 2 DRB72S1	11 мин	16 мин	16 мин	15 мин	14 мин	14 мин	13 мин	13 мин	12 мин	12 мин
DR1103S+ 3 DRB72S1	14 мин	22 мин	21 мин	20 мин	19 мин	19 мин	18 мин	17 мин	17 мин	16 мин
DR1103S+ 4 DRB72S1	18 мин	28 мин	27 мин	25 мин	24 мин	23 мин	23 мин	22 мин	21 мин	20 мин

ПРИМЕЧАНИЕ: указанные значения времени автономной работы являются приближённым и могут меняться в процессе срока службы ИБП, так же зависит от износа АКБ и условий эксплуатации.